

# AD55L

Linear Motor EDM



- 10 ročná záruka na presnosť polohovania
- Lineárne motory (X, Y, Z os)
- Lineárne váhy (X, Y, Z os)
- Sodick Motion controller
- LN Professional
- Chladiaca jednotka lineárneho motora
- Keramická pracovná zóna
- Diaľkový ovládač
- USB port
- Shuttle ATC (6-staniíc)
- Os C (SEC10)

- SGF Plus Okruh
- 15" TFT dotykový displej
- Dielektrická chladiaca jednotka
- Automatický regulátor napätia
- Papierový filter (2)
- Hasiaci prístroj
- Myš
- LAN pripojenie
- Súprava náradia
- Pracovné svetlo

## Technická špecifikácia

X/Y/Z pojazd osi (mm)	600 x 400 x 400
Rozmery keramického stola (mm)	750 x 550
Rozmery prac.nádrže (mm)	1200 x 800 x 500
Dielektrická hladina (min - max, mm)	170 - 450
Max. hmotnosť obrobku (kg)	1,000
Max. hmotnosť elektródy (kg)	50
Vzdialenosť od podlahy po vrch stola (mm)	900
Rozmery obrábacieho stroja (Š x H x V mm) Vrát.napájacieho zdroja a dielektr.nádrže	2515 x 2325 x 2720
Rozlíšenie krokov (mm)	0.0001
Hmotnosť stroja (kg)	4600
Riadená os	4
Tlak vzduchu (automat.upínacie skľučovadlo, MPa)	0.65

## Dielektrická nádrž

Vonkajšie rozmery (Š x H x V, mm)	1050 x 2005 x 2140
Hmotnosť (prázdna, kg)	1200
Dielektrická kvapalina	Olej
Objem (l)	800
Filtračná metóda	2 vymeniteľné papierové filtre (MF-2400)

# AD55L

Technická špecifikácia



Side View

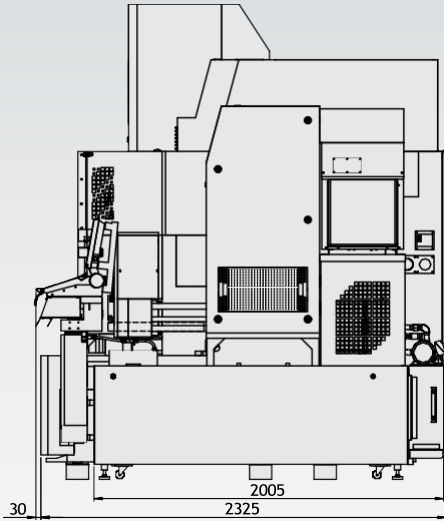

Front View

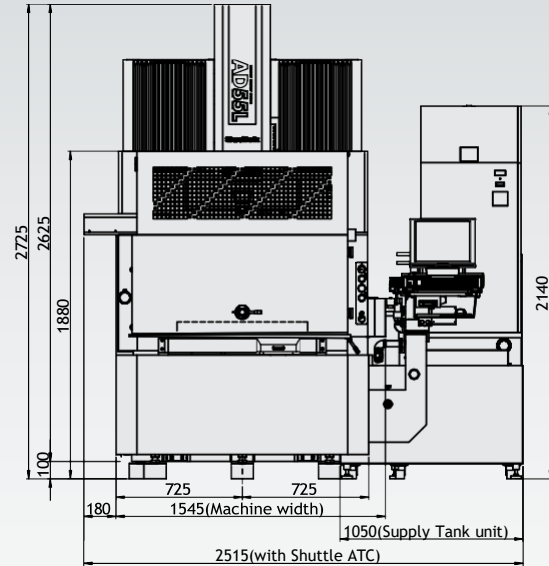

Top View

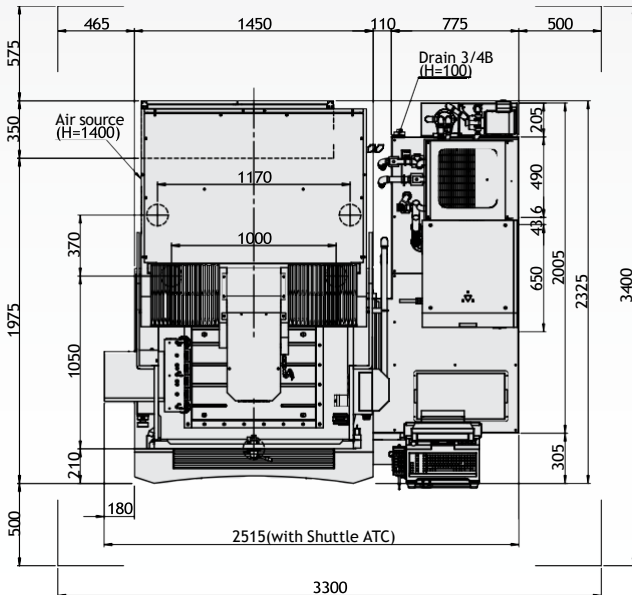

Due to ongoing research, specifications are subject to change without prior notice.

# Sodick

*create your future*

Zenit SK, s.r.o.,  
Ul. Nová 831/78  
97241 Koš

[www.zenitsk.sk](http://www.zenitsk.sk)  
+421 908 972 742